

# KV 1129

## CENTER UNDER MOUNT DRAWER SLIDE

Tiroir coulissant à montage  
sous-central

Corredera de cajón de montaje  
central interior

**35-pound rating**

Capacité de 35 livres.  
Clasificación de 35 libras.

### Easy Installation Instructions Enclosed

Directives d'installation facile à l'intérieur  
Se incluyen instrucciones para una fácil instalación

### Drawer Slide Mounting Profile

Montage du tiroir coulissant - vue longitudinale / Perfil de la instalación de las correderas de gavetas

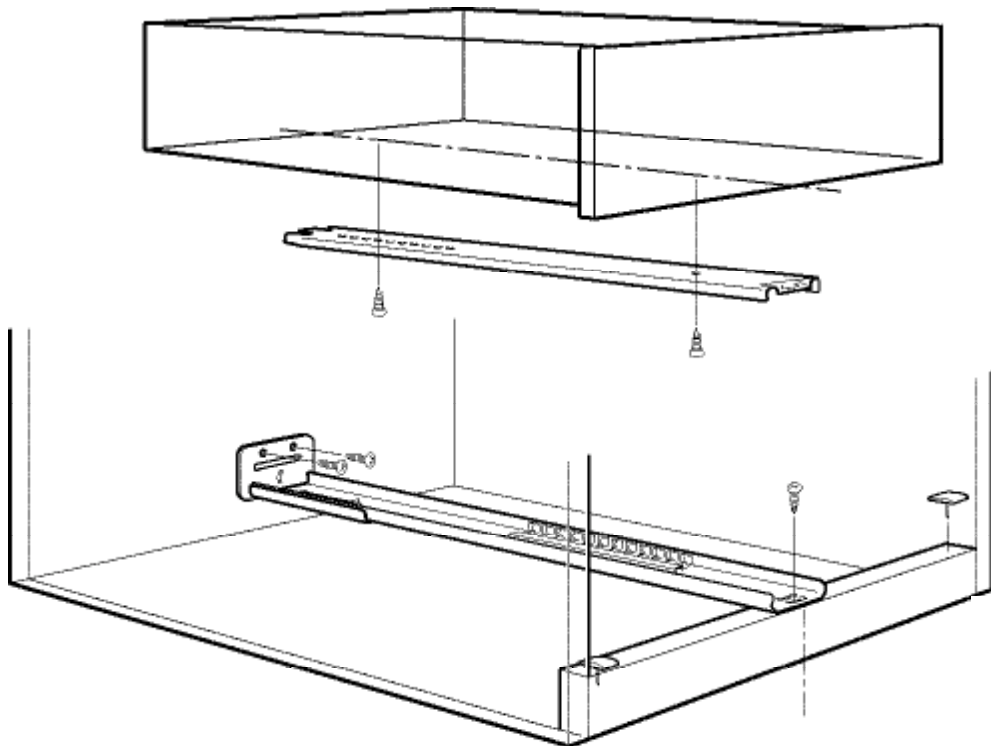
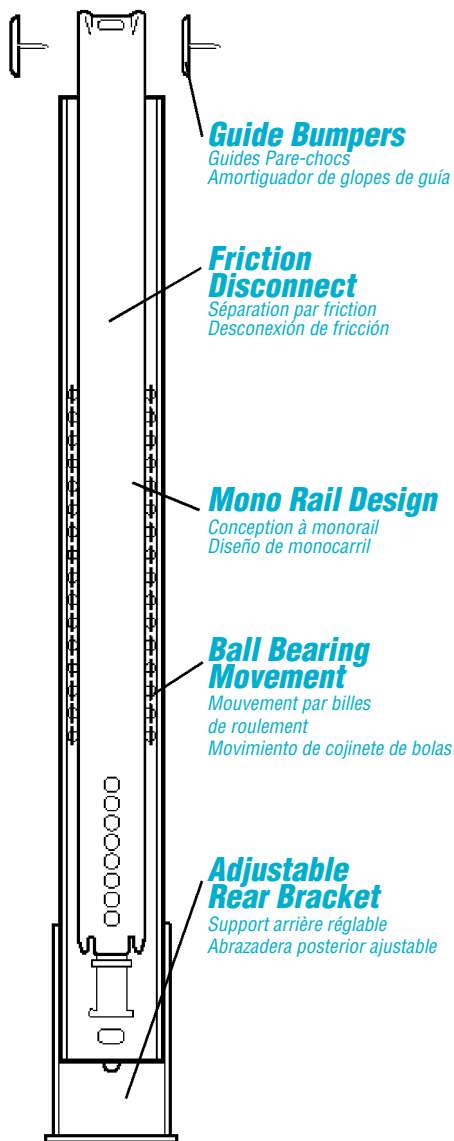
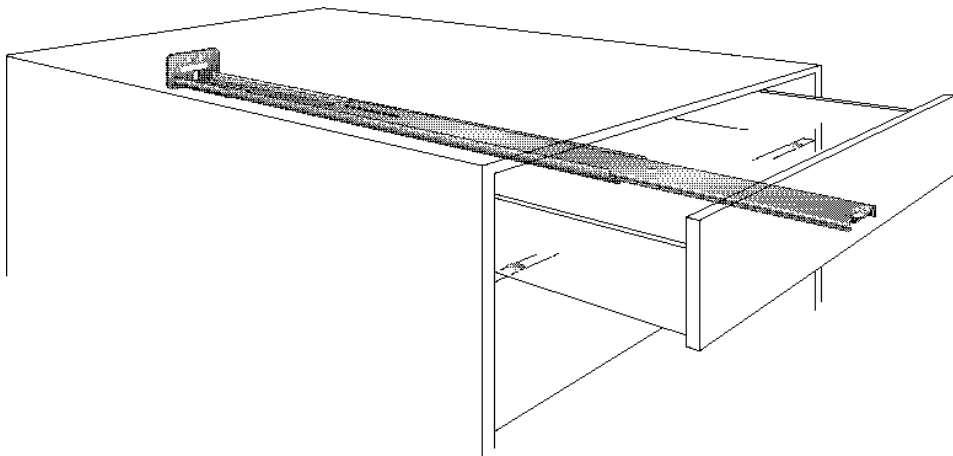

Knape & Vogt  
2700 Oak Industrial Drive NE  
Grand Rapids, MI 49505 USA  
616.459.3311

300831/0611

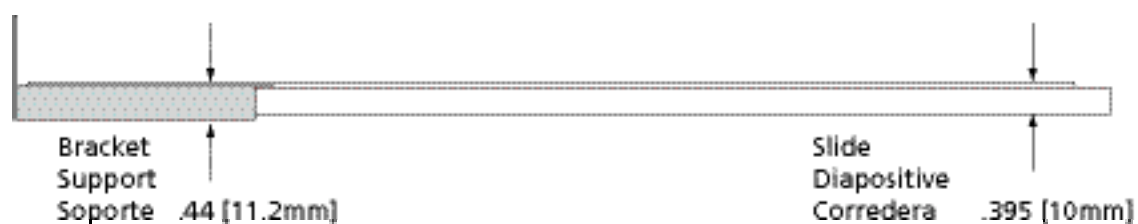
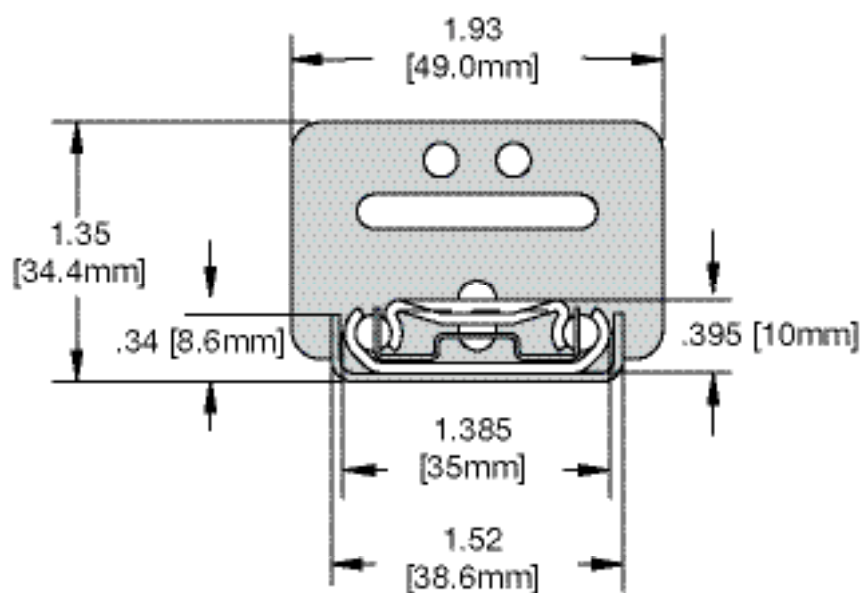
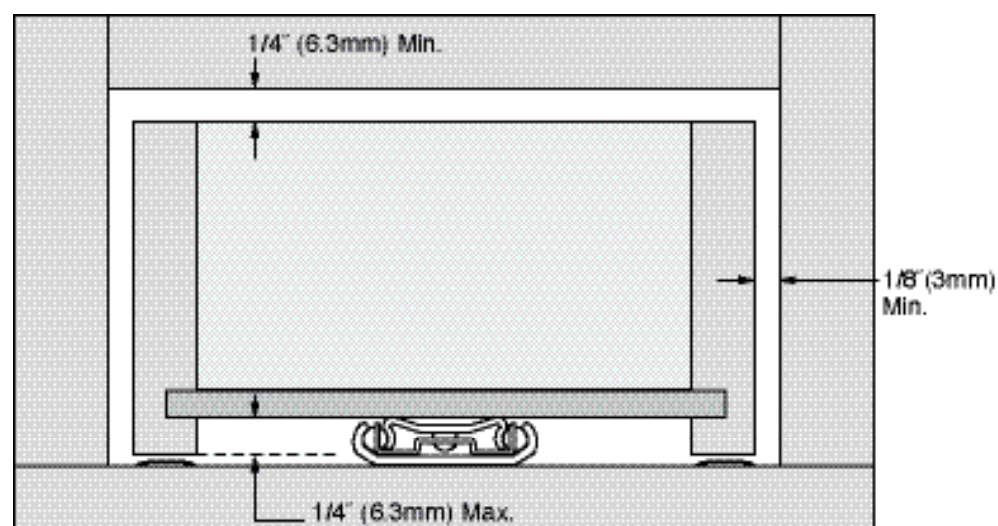

## INSTALLATION INSTRUCTIONS FOR THE KV 1129 DRAWER SLIDE

**NOTE:** When replacing existing drawer slides, confirm that the new slide:

- has a load rating that will accommodate the anticipated drawer load
- uses a similar mounting style
- is the correct length
- will fit within the available clearance between drawer and cabinet

Each package contains:

- 1 cabinet member
- 1 drawer member
- 1 rear mounting bracket
- 2 plastic tack glides
- 4 flat-head screws (#6 x 5/8", KV#200281)
- 2 pan-head screws (#7 x 1/2", KV#200143-4)

**NOTE:** For drawer slide installation in new cabinets, skip to the "Installation – New Cabinetry" section.

## INSTALLATION – EXISTING CABINETRY

### 1. Remove the drawer.

Remove the contents from the drawer and remove it from the cabinet.

### 2. Remove the existing drawer slide(s) from the drawer and cabinet.

### 3. Prepare the cabinet and drawer to accept new drawer slide.

Fill old holes, sand rough spots that might interfere with mounting new drawer slides, and make any other needed repairs.

See the "Installation – New Cabinetry" section below.

## INSTALLATION – NEW CABINETRY

### 1. Preparation.

To separate the two slide members (the wide section is the cabinet member; the narrow section is the drawer member), pull the drawer member about halfway out. Rapidly and forcefully continue opening the slide; the two slide members will separate.

Measure the width of the drawer box and mark the center line from front to back on the underside of drawer. Measure the face opening of the cabinet and mark a center line from the cabinet opening to the back of cabinet.

### 2. Install drawer member.

Position the drawer member over the center line of the drawer underside, with the front of the slide flush with the rear of drawer front. Using a flat-head screw, fasten the slide to the area behind drawer front. Then select the slide hole nearest to the center of drawer back, and fasten with one screw.

### 3. Install cabinet member.

Position the cabinet member over the center line of cabinet opening, with the front of the slide flush with cabinet open-

ing. Using a flat-head screw, fasten the front of slide. After determining that the slide is level, fasten the bracket to the rear of cabinet, using one pan head screw through the horizontal slot in the bracket. Mount a plastic tack glide on top of either side of the front rail.

**NOTE:** If the cabinet has a horizontal stringer, you may discard the rear mounting bracket, and mount the cabinet member directly to the stringer.

### 4. Insert, adjust, and secure.

Insert the drawer, by placing the drawer member between the ball bearings and carefully pushing the drawer until it is closed.

If the drawer feels tight, loosen the front mounting screws of the cabinet member and insert a shim beneath it. Recheck all screws and tighten as needed.

Check that the drawer stops at the fully opened position. The drawer should not easily pull completely out of the cabinet.

## INSTRUCTIONS D'INSTALLATION POUR LA GLISSIÈRE DE TIROIR KV 1129

**NOTE:** Lorsque vous remplacez les glissières existantes, assurez-vous que la nouvelle glissière :

- possède une cote de charge lui permettant de supporter la charge prévue
- peut être installée de la même façon que l'ancienne
- est de la bonne longueur
- peut entrer dans l'espace entre le tiroir et l'armoire

Chaque ensemble contient :

- 1 pièce pour armoire
- 1 pièce pour tiroir
- 1 support arrière
- 2 patins en plastique
- 4 vis à tête plate [#6 x 5/8 po (15,88 mm), no KV 200281]
- 2 vis à tête ovale [#7 x 1/2 po (12,7 mm), no KV 200148-4]

**NOTE:** Pour l'installation de glissières dans de nouvelles armoires, passez à la section «Installation - nouvelle armoire».

## INSTALLATION - ARMOIRE EXISTANTE

### 1. Retirez le tiroir.

Videz le tiroir et retirez-le de l'armoire.

### 2. Enlevez les glissières existantes du tiroir et de l'armoire.

### 3. Préparez l'armoire et le tiroir pour l'installation de nouvelles glissières.

Remplissez les vieux trous, sablez les endroits rugueux qui pourraient nuire à l'installation des glissières et effectuez toute autre réparation nécessaire.

Consultez la section «Installation - nouvelle armoire» ci-dessous.

## INSTALLATION - NOUVELLE ARMOIRE

### 1. Préparation.

Pour séparer les deux sections de glissière (la section large représente la pièce pour armoire; la section étroite, la pièce pour tiroir), sortez la pièce pour tiroir environ à mi-longueur. D'un geste vif, continuez à ouvrir la glissière; les deux pièces se sépareront.

Mesurez la largeur de la boîte du tiroir et tracez la ligne centrale de l'avant vers l'arrière sur le dessous du tiroir. Mesurez l'ouverture de l'armoire et tracez une ligne centrale allant de l'ouverture de l'armoire jusqu'à l'arrière de celle-ci.

### 2. Posez les pièces pour tiroir.

Placez la pièce pour tiroir sur la ligne centrale du dessous du tiroir en vous assurant que l'avant de la glissière est à égalité avec l'arrière de la façade du tiroir. À l'aide d'une vis à tête plate, fixez la glissière à l'arrière de la façade du tiroir. Choisissez ensuite le trou de la glissière le plus près du centre de l'arrière du tiroir, puis fixez avec une vis.

### 3. Posez la pièce pour armoire.

Placez la pièce pour armoire sur la ligne centrale de l'ouverture de l'armoire en vous assurant que l'avant de la glissière est à égalité avec l'ouverture. À l'aide d'une vis à tête plate, fixez l'avant de la glissière. Assurez-vous que la glissière est au niveau, puis fixez le support à l'arrière de l'armoire avec une vis à tête ovale à travers la rainure horizontale du support. Posez enfin un patin de plastique sur le dessus de chaque côté du rail avant.

**NOTE:** Si l'armoire comporte une longrine horizontale, vous n'êtes pas forcé d'utiliser le support arrière : vous pouvez installer la pièce pour armoire directement sur la longrine.

### 4. Insérez, ajustez et fixez.

Insérez le tiroir en plaçant la pièce pour tiroir entre les roulements à billes et en poussant le tiroir avec soin jusqu'à sa fermeture.

S'il est difficile de fermer le tiroir, desserrez les vis de montage avant de la pièce pour armoire et placez une cale sous celle-ci. Vérifiez de nouveau toutes les vis et resserrez si nécessaire.

Vérifiez que le tiroir s'arrête lorsqu'il est complètement ouvert. Il ne devrait pas être facile de retirer le tiroir de l'armoire.

## INSTRUCCIONES PARA LA INSTALACIÓN DE LAS CORREDERAS PARA GAVETAS KV 1129

NOTA: Si está reemplazando correderas para gavetas, revise que la nueva corredera:

- Esté clasificada para soportar la carga anticipada en la gaveta
- Tenga un montaje similar
- Sea del largo correcto
- Quepa en el espacio disponible entre la gaveta y el mueble

Cada paquete contiene:

- 1 elemento para mueble
- 1 elemento para gaveta
- 1 soporte para sujeción trasera
- 2 tachuelas plásticas para deslizamiento
- 4 tornillos de cabeza plana [#6 x 5/8" (15,88 mm), KV#200281]
- 2 tornillos con cabeza plana biselada [#7 x 1/2" (12,7 mm), KV#200143-4]

NOTA: Para instalar correderas para gavetas en muebles nuevos, lea la sección "Instalación: En muebles nuevos".

### INSTALACIÓN: REEMPLAZO DE CORREDERAS EN MUEBLES DE USO

#### 1. Saque la gaveta.

Vacíe primero la gaveta y luego sáquela del mueble.

#### 2. Quite la(s) corredera(s) para gaveta(s) vieja(s) de la gaveta y del mueble.

#### 3. Prepare el mueble y la gaveta para ensamblar la nueva corredera.

Rellene los agujeros viejos, lije las áreas ásperas que podrían interferir con el montaje de las correderas nuevas y ejecute cualquier reparación necesaria.

Vea la sección "Instalación: En muebles nuevos" a continuación.

### INSTALACIÓN: EN MUEBLES NUEVOS

#### 1. Preparación

Para separar los dos elementos de las correderas (el elemento ancho es para el mueble, el delgado es para la gaveta), saque el elemento para la gaveta hasta la mitad, luego rápidamente y con fuerza continúe abriendo la corredera, esto hará que se separen los dos elementos.

Mida el ancho de la gaveta, marque la mitad, y dibuje una línea en la cara inferior de la base de la gaveta, desde adelante hacia atrás para marcar el centro. Mida el frente de la abertura del mueble y dibuje una línea que marque el centro desde la abertura hasta la parte posterior del mueble.

#### 2. Instale el elemento para la gaveta.

Coloque el elemento para la gaveta sobre la línea central en la cara inferior de la base, con el frente de la corredera a ras con la parte trasera del frente de la gaveta. Fije la corredera al frente de la gaveta usando un tornillo de cabeza plana y luego escoja el agujero en la corredera que se encuentre más cercano al centro de la parte trasera de la gaveta y asegúrelo con un tornillo.

#### 3. Instale el elemento para el mueble.

Coloque el elemento para el mueble sobre la línea central dibujada en la abertura del mueble, acomodando el frente de la corredera a ras con la abertura en el mueble. Fije el frente de la corredera usando un tornillo de cabeza plana. Compruebe que la corredera esté nivelada y luego fije el soporte en la parte interior trasera del mueble con un tornillo de cabeza plana biselada que atraviese la ranura horizontal ubicada en el soporte. Ensamble una tachuela plástica para deslizamiento en la parte superior en cualquiera de los lados del travesaño frontal.

NOTA: Si el mueble tiene un larguero horizontal, se puede descartar el soporte para sujeción trasera y ensamblar el elemento para el mueble directamente sobre el larguero.

#### 4. Inserte, ajuste y fije.

Para insertar la gaveta ubique el elemento para gaveta entre los cojinetes de bolas y luego empújela cuidadosamente hasta que cierre.

Si la gaveta se siente rígida, afloje los tornillos frontales para ensamblaje del elemento para el mueble e introduzca una cuña debajo de éste. Revise y apriete todos los tornillos.

Asegúrese que la gaveta se detiene al llegar a la posición extrema exterior, no se debe poder sacar fácilmente la gaveta del mueble por completo.